



KEOMA®

PROGETTI SARTORIALI

ITALIA

LUXURY
COLLECTION

KEOMMA®

luna | 1985



Contemporary

KEOMA® 30 YEARS
PROGETTI SARTORIALI
ITALIA

30TH ANNIVERSARY

presents
LUXURY COLLECTION

*Luxury lifestyle
Made in Keoma*

2015 | Brando



LUXURY
COLLECTION

KEOMA[®]
PROGETTI SARTORIALI
ITALIA

LUXURY
COLLECTION

30 YEARS
ANNIVERSARY

**Il Lusso è poter vivere la vita che si desidera,
e potersi circondare di ciò che più ci fa piacere.**

**Keoma arricchisce le proprie collezioni con
la linea LUXURY :**

*Uno stile di vita
all'insegna del lusso.*

**Luxury to live the life you desire,
surrounding yourself with whatever makes you happiest.**

Keoma is enriching its collections with the new line:

LUXURY

A lifestyle dedicated to luxury

Роскошь – это возможность жить так, как пожелаешь, в окружении вещей, которые приносят наибольшее удовлетворение. KEOMA добавляет в свой ассортимент «нотку роскоши» – линию LUXURY:

стиль жизни под знаком “люкс”.





LUXURY COLLECTION

<u>Kira</u>	8-13
<u>Maya</u>	14-15
<u>Montecarlo</u>	14-17
<u>Maya & Elsa</u>	18-19
<u>Leonardo</u>	20-25
<u>Leonardo Componibile</u>	26- 29
<u>Safira</u>	30-37
<u>Bahia</u>	38-45
<u>Brando</u>	46-53
<u>Katerina</u>	54-59
<u>Dolly</u>	60-67
<u>Dolly Componibile</u>	68-71
<u>Giove & Sinfonia</u>	72-75
<u>Sally</u>	76-83
<u>Schede Tecniche</u>	84-93

Kira Chaise Longue









Kira Chaise Longue, the art of living

Il comfort incontra lo stile in un connubio di armonia di forme, artigianalità e design, dove il sapiente artigianato è sinonimo di arte, cultura e tradizione.

Comfort meets style in a harmonious blend of shapes, craftsmanship and design, where the skillful craftsmanship is synonymous with art, culture and tradition.

Шезлонг Kira, искусство жить красиво. Гармоничное сочетание удобства и стиля, лучших традиций и дизайна, когда мастерство становится синонимом искусства, культуры и традиций.



Kira



Maya & Montecarlo







Progetti sartoriali

Creati per gli amanti delle mode che non passano, frutto della ricerca accurata dei rivestimenti e dei materiali migliori e dell'attenzione per i dettagli.

Upholstery Projects

Created for those who love the design that never goes out of style thanks to the careful choice of upholstery, best materials and details.

Проектирование мягкой мебели

Создаваемые для ценителей непреходящей моды, проекты фабрики являются результатом тщательного отбора тканей и материалов, внимательного отношения к мельчайшим деталям.



Montecarlo





Manualità, esperienza ed esclusività dei materiali impiegati esprimono uno stile senza tempo nella migliore tradizione della qualità italiana.

Craftsmanship, experience and the unique materials used to express a timeless style in the age-old tradition of Italian quality.

Искусность, опыт и эксклюзивные материалы помогают нам создавать стиль, над которым не властно время, следовать лучшим традициям итальянского качества.

Maya & Elsa





Leonardo

Il disegno dalle linee essenziali che sembrano racchiudere lo spazio, per regalare al comfort della seduta un “vestito su misura”.

The essential lines of its design seem to cover the seat in a comfortable ‘tailored suit’.

Несколько простых линий заключают в себе пространство, очерчивая элегантный силуэт, и облачают удобное сидение в «наряд, сшитый на заказ».



Leonardo





Leonardo racchiude nel suo design il carattere e l'ingegno, in linea con una tendenza di ricerca dell'eleganza che non teme di attingere dalla tradizione, ma che sa rinnovarsi nei colori e negli accostamenti.

Leonardo embodies the design with character and genius. Besides preserving its traditional style, the lines show a quest for elegance, as well as new colours and combinations

В модели Leonardo воплощены сильный характер и изобретательность. Этот элегантный диван разработан в соответствии с последними тенденциями дизайна и, вместе с тем, в духе лучших традиций, которые перерождаются в нем посредством новых комбинаций и отделок.







Leonardo *Componibile*







Leonardo Componibile

Giochi di simmetrie e massima modularità dei componenti, fanno di questo modello un ideale elemento nella progettazione di soluzioni d'arredo per designers d'interni.

Playing with symmetry and the modularity of the components makes this model an ideal element when trying out furniture solutions for interior design.

Благодаря выверенной симметрии и широкой размерной линейке модулей, диван данной модели является идеальным решением для дизайнерских проектов.





Safira

Comfort, relax ed innovazione “tech” nel meccanismo di movimento “touch pad”. Altro particolare che caratterizza l’originalità di questo modello e’ l’accostamento del divano in pelle con il pouff in tessuto.

Comfort, relaxation and “tech” innovation thanks to the touch pad. The combination of the leather sofa and the pouf in fabric makes this model very original.

Благодаря инновационным технологиям, диван оснащен сенсорным механизмом выдвижения, который дает возможность расслабиться и испытать невероятный комфорт. Еще одной характеристикой данной модели является наличие комбинации «кожаная обивка + пуф в ткани».



Safira







Safira

L'attenzione tutta italiana all'armonia delle forme, si esprime in un design che esalta l'artigianalità ed enfatizza la cura dei dettagli e delle finiture in un perfetto equilibrio tra tradizione e modernità.



The completely Italian attention to the harmony of the forms, is expressed in a design that exalts the artisanship and emphasizes the care of the details and the finishes in a perfect equilibrium between tradition and modernity.



Внимание к гармонии форм выражается в чисто итальянском дизайне, который подчеркивает ремесленное производство и ярко выражает аккуратность деталей и отделок, великолепно сочетая традиционность с современными тенденциями.





Safira

Comfort assicurato dal morbido abbraccio della cuscineria, per un sistema di sedute che consente grande flessibilità e versatilità d'utilizzo. Lo schienale basculante favorisce la continuità del riposo nelle diverse combinazioni

The comfort of the cushioned seat make this sofa extremely versatile and functional. The sliding back guarantees rest and relaxation throughout the various combinations.

Комфорт обеспечен мягким объятием подушек, системой сидения, которая позволяет большую гибкость и универсальность в использовании. Наклон спинки способствует непрерывности отдыха в различных положениях.



Bahia







Bahia

Linee morbide e dinamiche disegnano le proporzioni di questo modello ricco di dettagli e rifiniture. Sintesi di semplicità ed eleganza formale, compendio accurato di materiali e rivestimenti scelti per durare nel tempo.

Soft and dynamic lines draw the proportions of this model, rich with details and finishing touches. Synthesis of simplicity and formal elegance together with carefully chosen materials and upholstery made to last.

Мягкие и динамичные линии рисуют пропорции этой модели, богатой в деталях и отделке. Сущность простоты и элегантности, сборник отдельных материалов и покрытий, выбраны для продолжения годами.



Bahia





AM
BODONI
The sofas are more like
flat and not too hard. The
cushions are thick and the
backrest is high. There is a
vertical axis in the backrest
and a horizontal axis.



Bahia

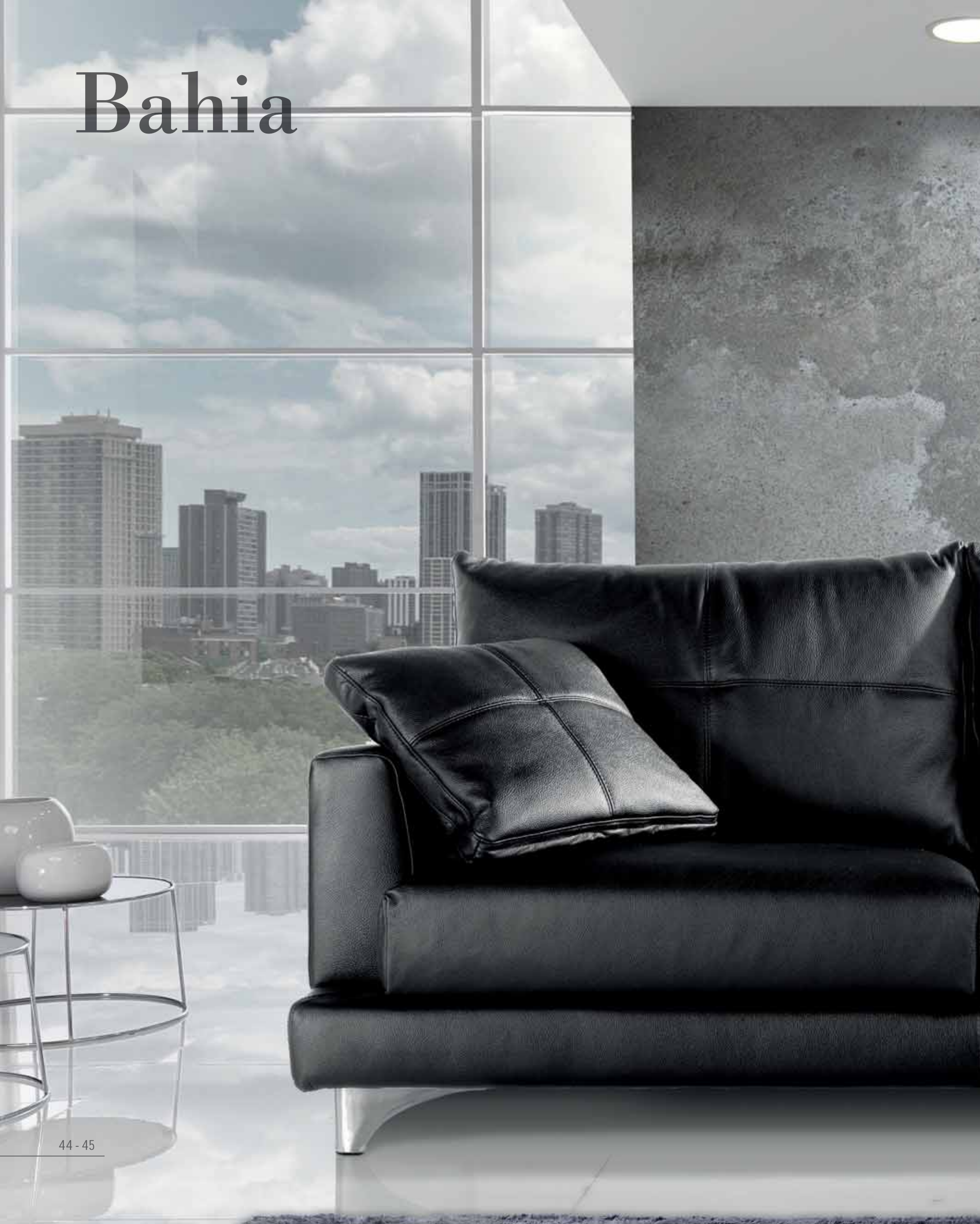



Brando





Brando





Brando

Disegno dal tratto forte e deciso per un effetto riuscito di armonia e morbidezza delle forme.

Spontaneità e ricercatezza coesistono in questa collezione, rivisitazione di un nostro storico modello.

The strong and decisive design gives the effect of harmony and the softness of the shape. Spontaneity and careful attention to details merge in this collection, re-interpreting our creations' heritage.







Brando

Рисунок из сильной и решительной черты для успешного эффекта гармонии и мягких форм.

Спонтанность и уточнение сосуществуют в этой коллекции, обзор нашей исторической модели.







Katerina

Pulizia delle linee ed armonia delle curve per un effetto d'insieme accogliente e conviviale, per vivere la contemporaneità standosene comodamente seduti in assoluto relax.

Clean lines and harmonious curves for a welcoming and convivial effect featuring a contemporary lifestyle whilst sitting comfortably totally relaxed.



Katerina





Katerina





Katerina

Чистоты линий и гармоничные формы создают неповторимый уют и привлекательность, которые погружают всех присевших на диван в состояние полного покоя и комфорта.



Katerina





Dolly





Dolly angolare e Dolly letto

Il modello Dolly, inconfondibile per il suo stile moderno ed il suo carattere versatile dalle molteplici combinazioni, esalta il valore delle lavorazioni di alta qualità.

Unmistakable with its modern style, versatile character and multiple combinations, the model Dolly showcases high-quality work.

Модель Dolly отличается неповторимый стиль и универсальный характер: многообразие комбинаций подчеркивает ценность продукта высокого качества.



Dolly letto





Dolly

La sintesi di un progetto particolarmente riuscito, che si apprezza per l'unicità del design e la disinvolta eleganza.

The synthesis of a successful project, which is appreciated for its unique design and casual elegance.

Это резюме результат успешно выполненного проекта, который отличается уникальным дизайном и непринуждённой элегантностью.



La pelle nabuk veste il divano Dolly donandogli morbidezza e forme avvolgenti

Nabuk leather coverings give the sofa Dolly comfort to lounge on.

Кожа особой выделки, нубук, которая использована для модели Dolly, придает дивану дополнительную мягкость и удобство.





Una sensazione di tepore e di accoglienza che rende l'ambiente confortevole e raccolto.

A feeling of warmth and coziness that makes any room look inviting and homelike.

Правильно и удобно организованное пространство создает ощущение тепла и уюта.



Dolly

Un sistema componibile dalle molteplici soluzioni.

Una versatilità che consente di adattarsi a qualunque esigenza d'arredo.



*A modular system with multiple solutions.
A versatility that allows to adapt to any
furnishing need.*

Модульная система даёт возможность
для разнообразных вариантов,
универсальность которых приспособляется
любой обстановки интерьера.





NABUK

Nabuk antimacchia liscio è una pelle fiore velour dal marcato effetto scrivente che crea degli effetti chiaro scuri tipici della pelle nabuk. La mano è morbida ed avvolgente ed il tatto mai grasso ma caldo e naturale. L'articolo completamente waterproof lascia scorrere via l'acqua senza nessun assorbimento.

Smooth Nubuck is a velour grain leather with a particular napped effect creating the typical light and dark shading of nubuck leather. It is soft, snug and never greasy to the touch, but rather warm and natural. It is completely waterproof allowing water to drain off without absorbing it.

Нубук — это кожа особой выделки, отшлифованная с лицевой стороны. Короткий ворс придает коже хороший внешний вид - бархатистость и способность изменять оттенок в зависимости от направления ворсинок. Кожа мягкая, приятная на ощупь, не лоснится, дает ощущение теплоты и естественности. Обработанный специальной пропиткой, нубук обладает водоотталкивающим свойством: жидкость стекает без малейшего впитывания.





Giove & Sinfonia





Lavorazione manuale a capitonné per lo schienale e braccioli ampi a voluta, reinterpretano in chiave moderna la grazia ed il lusso dei classici.

Handmade capitonné on the seatback and large spiral armrests reinvent the graceful lines and luxury of the classics with a modern twist.

Щедрая простежка пуговицами спинки и подлокотников дивана - современная интерпретация изящной и роскошной классики.

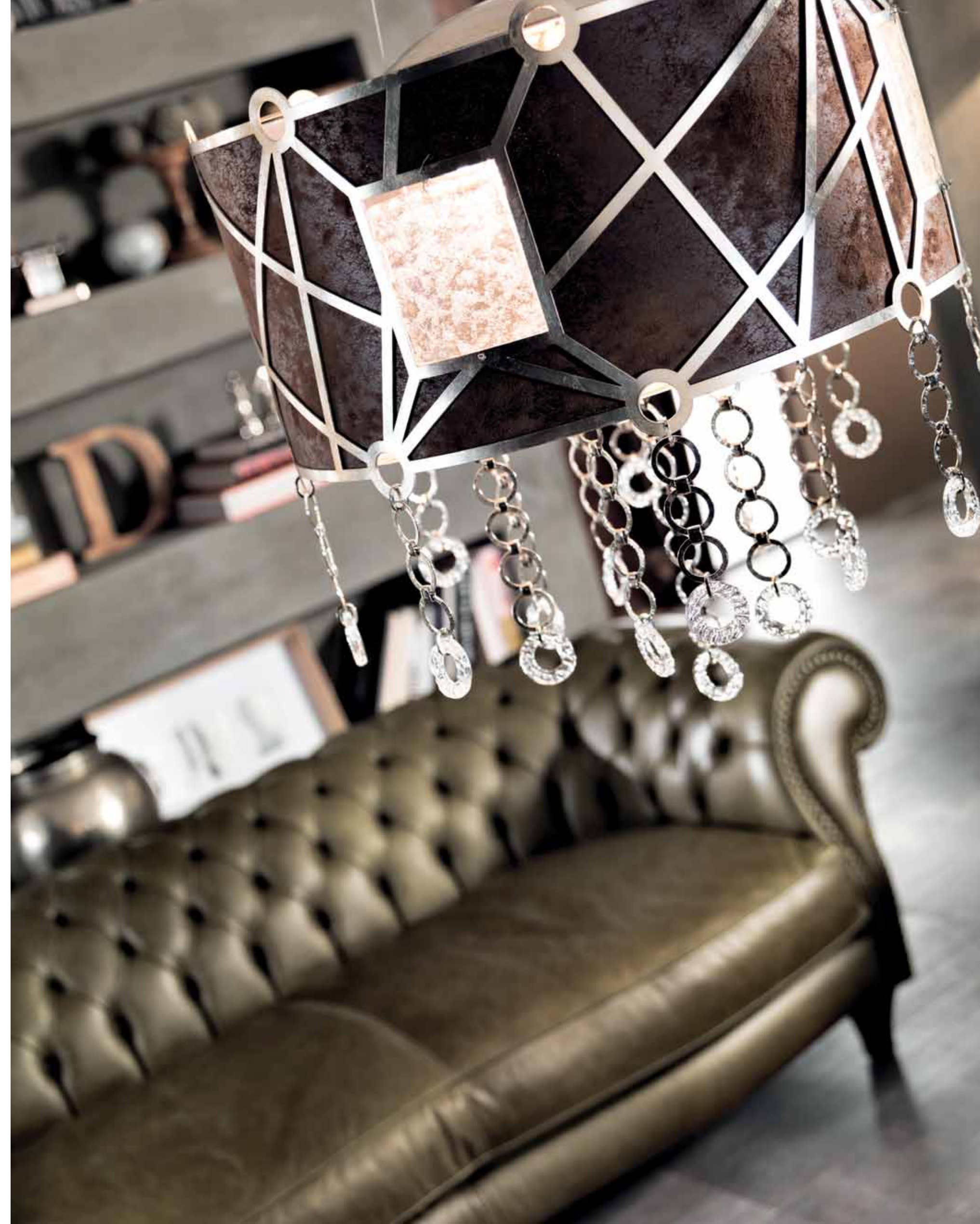



Sally

Dettagli di stile come la lavorazione a plissé per i braccioli e la sponda, e le rifiniture con i filetti in pelle ed i bottoni, impreziosiscono l'insieme con echi e richiami "deco".

Details in the style, the wide rounded armrests with plissé finish, the leather finishing touches as well as the buttons make this combination even more precious with hints and touches of "deco".

Плиссе на подлокотниках и по периметру подушек, отделка кожаными кантами и пуговицами — характерные детали "deco" — украшают и разнообразят наши модели.



Sally







Made in Keoma

*Comoda e confortevole, dalla spiccata personalità.
Un'interpretazione dello stile italiano che si declina
anche nella versione letto.*

*Comfortable sofa, with a distinct personality.
One interpretation of Italian style that is also declined
in the bed version.*





Удобная и комфортабельная, выделяется своей оригинальностью.
Интерпретирование итальянского стиля, который распространяется и в раскладном варианте.



Sally

Una seducente proposta per vivere la notte.

A seductive proposal to enjoy the night.

Это соблазнительное предложение чтобы наслаждаться ночью.







SCHEDE TECNICHE



Per garantire una maggiore durata ed elasticità nel tempo in alcune sedute utilizziamo la tecnologia SOFT SYSTEM

We use SOFT SYSTEM technology to increase the duration and elasticity of seats over time.

Чтобы обеспечить более продолжительный срок службы и повышенную упругость на долгое время, в некоторых сиденьях применяется технологию SOFT SYSTEM

Nella struttura dei nostri imbottiti utilizziamo legno di abete, multistrato di pioppo e faggio per le loro qualità ecologiche. Questi materiali sono ispezionabili tramite una cerniera posta sotto tutti il divano.

In the structure of our sofas we use pine-wood, poplar-wood and beach-wood in layers, for their ecological qualities. These materials can be inspected through a zip collocated under all the sofas.

Для изготовления каркасов нашей мягкой мебели мы используем еловое дерево, многослойную фанеру из тополя и бук. Эти породы дерева были выбраны за их экологические качества. Можно проверить присутствие этих материалов с помощью молнии, расположенной под диваном.

In alcuni modelli particolarmente pregiati nelle sedute utilizziamo l'esclusivo sistema brevettato SUPER SOFT SYSTEM

We use the exclusive, patented SUPER SOFT SYSTEM in the seats for some exceptionally fine models.

В сиденьях некоторых особо престижных моделей мы используем эксклюзивную запатентованную систему SUPER SOFT SYSTEM

Su tutti i divani letto è prevista di serie la rete elettrosaldata con materasso in poliuretano ad alta densità indeformabile con guscio in Aloe sfoderabile e lavabile

On all sofa beds is standard welded mesh with mattress in high-density polyurethane foam with removable and washable Aloe shell

В комплектацию диванов-кроватей всех моделей входит электросварная решетка и матрас из недеформируемого полиуретана высокой плотности в съемном стирающемся чехле из алое.



Le dimensioni riportate nelle schede tecniche sono suscettibili di variazioni da 1 a 3 cm, a causa dell'artigianalita' del prodotto.

The dimensions given in the data sheets are subject to change from 1 to 3 cm due to the handmade quality of the product.

Фактические размеры могут на 1-3 см отличаться от размеров, указанных в технической карте, что является характерной особенностью предметов мебели, производимых вручную.

BAHIA



Divano completamente sfoderabile nella versione in tessuto. Fusto in legno di abete e multistrato di pioppo. Imbottitura in poliuretano espanso indeformabile a quote differenziate. Cuscini di seduta a molle con SOFT-SYSTEM. Schienali e cuscini laterali imbottiti in piuma d'oca. Piedi in metallo di serie.

Fabric sofa with a complete removable covering. Fir wood and poplar multilayer structure. Non-deformable polyurethane foam upholstery with different densities. Seat cushions with SOFT-SYSTEM springs. Backrests and side cushions with down filling. The sofas are fitted with metal feet.

Диван с полностью съёмными чехлами в тканевом исполнении. Каркас из еловой древесины и многослойной фанеры из тополя. Набивка из недеформирующегося пенополиуретана с дифференцированной плотностью. Подушки сиденья с пружинами с системой SOFT-SYSTEM. Спинки и боковые подушечки с набивкой из пуха. Металлические ножки входят в стандартный комплект поставки.

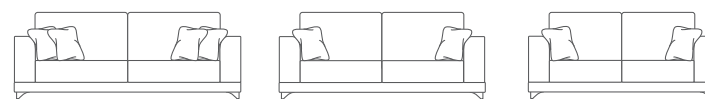

230

210

190

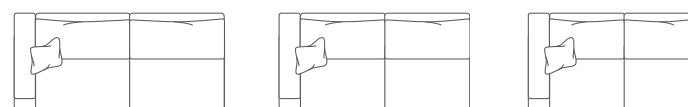

214

194

174



110

100

92

35

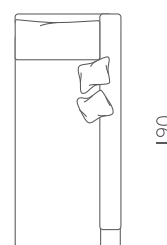

190

108



BRANDO

Divano completamente sfoderabile nella versione in tessuto. Fusto in legno di abete e multistrato di pioppo. Imbottitura in poliuretano espanso indeformabile a quote differenziate. Cuscini di seduta a molle con SOFT-SYSTEM. Piedi in metallo di serie. Prevista la versione letto nei divani con rete elettrosaldata di serie.

Sofa with a completely removable fabric covering. Fir wood and poplar multilayer structure. Non-deformable polyurethane foam upholstery with different densities. Cushions with SOFT-SYSTEM spring filling. Metal feet. Sofa-bed models are also available with electrowelded bed-springs.

Диван с полностью съёмными чехлами в тканевом исполнении. Каркас из еловой древесины и многослойной фанеры из тополя. Набивка из недеформирующегося пенополиуретана с дифференцированной плотностью. Подушки сиденья с пружинами с системой SOFT-SYSTEM. Ножки из металла входят в стандартный комплект поставки. Возможно исполнение диванов как диван-кроватей с электросварной сеткой.

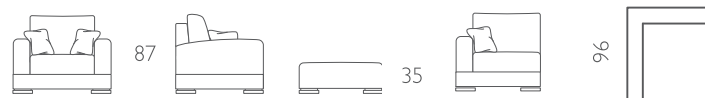

108

87

96

92

93

96

96

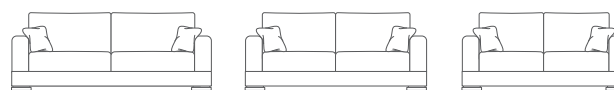

220

200

180

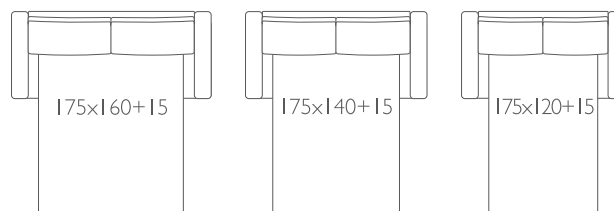

175x160+15

175x140+15

175x120+15

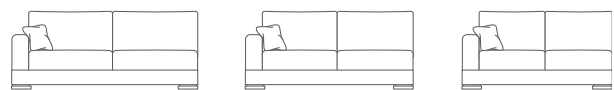

205

185

165

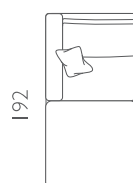

192

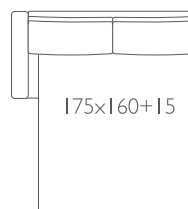

175x160+15

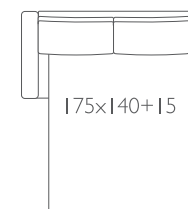

175x140+15

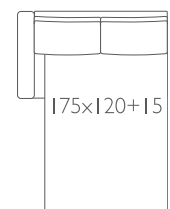

175x120+15

100

DOLLY



Divano parzialmente sfoderabile. Fusto in legno, imbottitura in poliuretano espanso indeformabile a quote differenziate, Cuscini a molle SOFT-SYSTEM. Schienali imbottiti in piuma d'oca. Nei divani è prevista la versione letto, rete elettrosaldata di serie e materasso H 11 in poliuretano ad alta densità 50 indeformabile, con guscio in Aloe sfoderabile e lavabile. .

Sofa with a partially removable covering. Wood structure and non-deformable polyurethane foam upholstery with different densities. Seat cushions with SOFT-SYSTEM springs. Backrests with goose feather filling. The sofa bed version of this model is available upon request. It is provided with an electrowelded painted metal base and with an 11-cm high mattress made of 50P high-density non-deformable polyurethane foam with removable and washable Aloe shell.

Диван с частично съемными чехлами. Каркас из дерева, наполнение: упругий недеформируемый пенополиуретан с разной степенью жесткости. Подушки для сидения на пружинах SOFT-SYSTEM. Подушки спинки с наполнением из гусиного пуха. Данная модель комплектуется электросварной решеткой и матрасом высотой 11 см. из недеформируемого пенополиуретана высокой плотности 50 г/л и съемным стирающимся чехлом, содержащим алое.

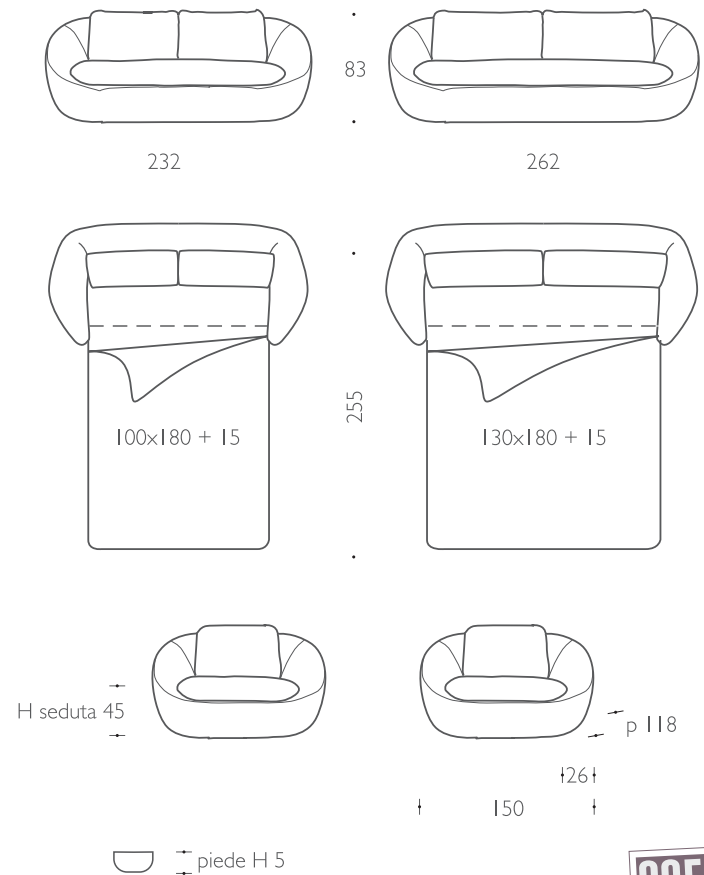

DOLLY COMPONENTIBILE

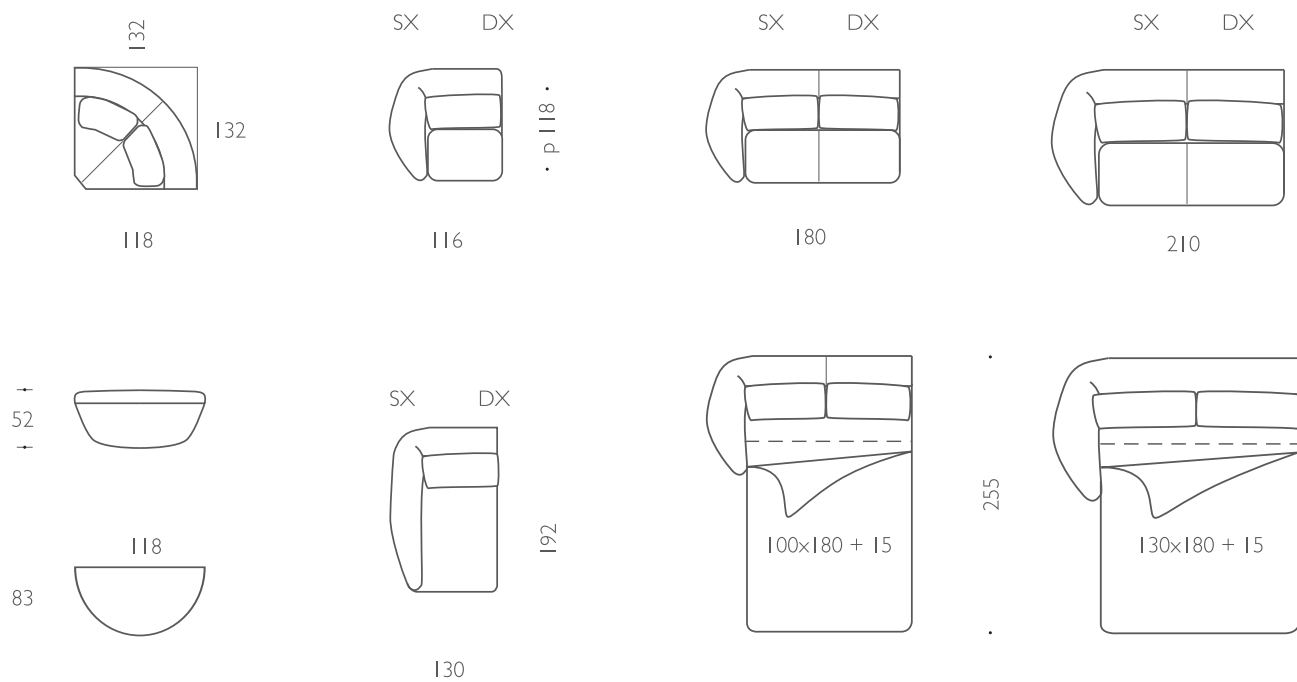

ELSA

Poltrona parzialmente sfoderabile. Fusto in legno di faggio con parti intagliate e rifinite a mano. Imbottitura in poliuretano espanso indefor,abile a quote differenziate, cuscino di seduta e poggiatesta, imbottiti in piuma d'oca. Finitura in foglia oro, argento e rame a richiesta con supplemento di prezzo. Invece per la versione in capitonè occorre considerare il supplemento di prezzo come da listino.

Armchair with a semiremovable seat covering. Beechwood structure with hand-carved parts. Non-deformable polyurethane foam cushion. Pillows with goose feathers. Golden, silver or copper leaf is available upon request at extra charge.

Кресло с частично съемными чехлами. Каркас из букового дерева с резными деталями, отделанными вручную. Набивка из недеформируемого пенополиуретана с разными уровнями плотности; подушка сиденья и под поясницу с набивкой из гусиного пуха. За дополнительную плату и по запросу возможна также отделка золотой, серебряной и медной фольгой.

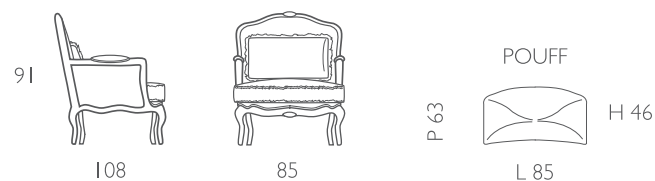

GIOVE



Divano semifoderabile nella versione in tessuto ed in pelle, fusto in legno di abete e multistrato di pioppo ispezionabile tramite zip posizionata sotto il divano. Imbottitura in poliuretano espanso indeformabile a quote differenziate. Cuscini di seduta in piuma d'oca a molle con tipologia SUPER-SOFT-SYSTEM brevettato e reversibile.

This is a completely covered sofa in leather or fabric, totally covered also inside the bodywork. The seat cushions are reversible. The frame is made of fir wood and multi-layer poplar which can be inspected by opening a zip placed underneath the sofa. The non-deformable polyurethane expanse padding is at differentiated quotas. It has a SUPER-SOFT-SYSTEM spring seat. The feet are made of turned beech wood and are tinted with various colours. The throw cushions are standard. "Specify whether you require the brushing or the cording"

Диван с частично съемными чехлами из ткани или кожи. Каркас из ели и многослойной фанеры тополя. Доступ к каркасу – через молнию, расположенную на чехле под диваном. Наполнение: недеформируемый пенополиуретан разной степени жесткости. Наполнение подушек сидения: пружины и гусиный пух - запатентованная фабрикой SUPER-SOFT-SYSTEM, которая позволяет использовать подушку сидения с обеих сторон.

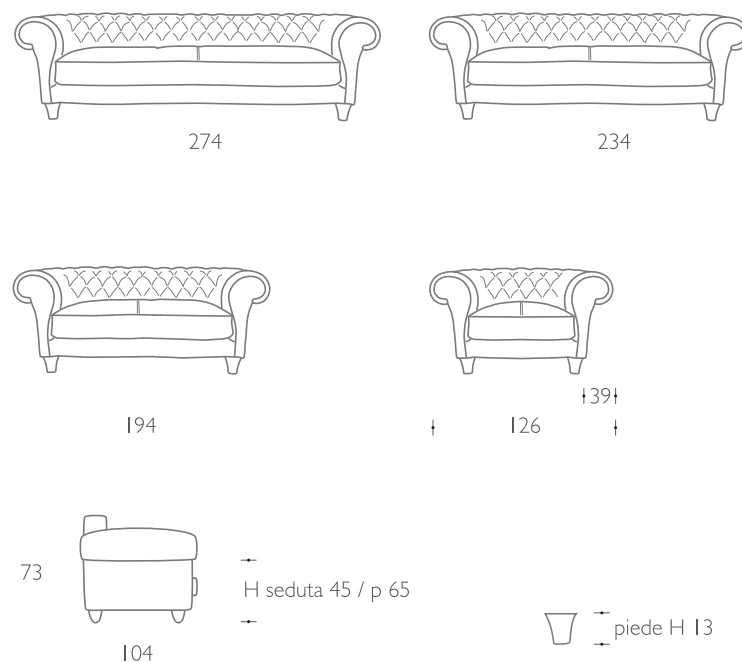

KATERINA



Modello semifoderabile nella versione in tessuto ed in pelle. Fusto in legno di abete e multistrato di pioppo ispezionabile tramite zip posizionata sotto la scocca. Imbottitura in poliuretano espanso indeformabile a quote differenziate. Cuscini di seduta a molle con tipologia Soft System. Schienali in poliuretano e piuma d'oca.

Prevista la versione letto con la sola rete elettrosaldata di serie e materasso H 11 in poliuretano ad alta densità indeformabile con guscio in aloe sfoderabile e lavabile. I salvabraccioli sono previsti solo nella versione in tessuto.

The model is with completely removable cover in fabric and leather versions, body is in fir and poplar plywood viewed through the zip under the body. Padding is in nondeformable polyurethane foam of differentiated density. Seat cushions are in goose down of patented "Super Soft System" spring type. The overimposed down cushions are of series. It is available the bed version with the electrowelded grid of series and mattress H 11 in nondeformable polyurethane of high density 50 with the removable and washable cover in aloe. The down cushions are of series only in the fabric version.

Диван с частично съемными чехлами из кожи или ткани. Каркас из ели и многослойной фанеры тополя. Доступ к каркасу – через молнию, расположенную на чехле под диваном. Наполнение: недеформируемый пенополиуретан разной степени жесткости. Подушки сидения с пружинами SOFT SYSTEM. Подушки спинки из полиуретана и гусиного пуха. Для данной модели предусмотрена также версия диван-кровати с электросварной решеткой и матрасом 11 см из недеформируемого полиуретана высокой плотности в съёмном стирающемся чехле из алое. Накладки на подлокотники предусмотрены только для диванов в ткани.

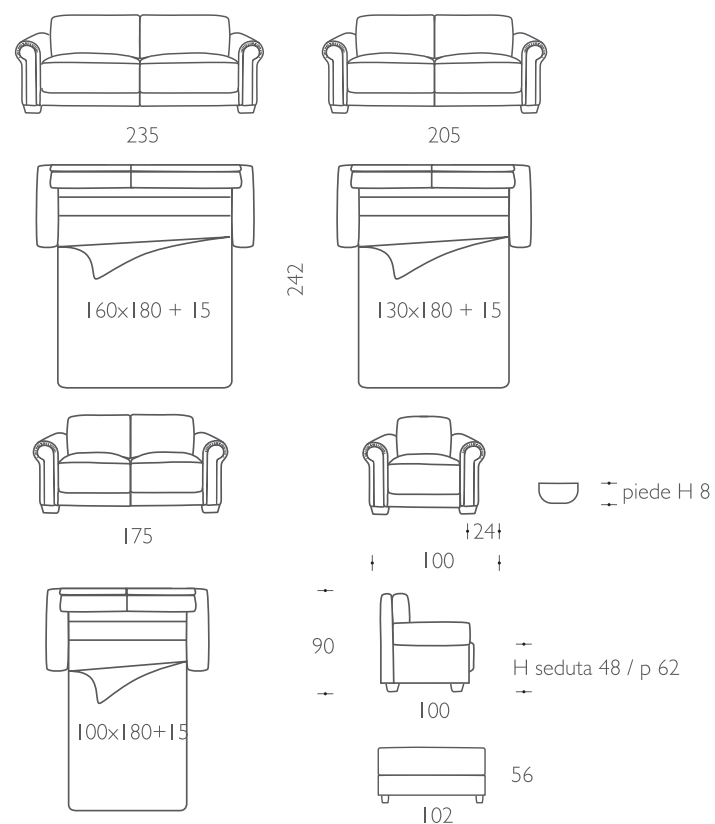

KIRA



Divano semifoderabile nella versione in tessuto e pelle, fusto in legno di abete e multistrato di pioppo ispezionabile tramite zip apribile sotto il divano. Imbottitura in poliuretano espanso indeformabile a quote differenziate, cuscino di seduta a molle con tipologia SOFT SYSTEM. Gli schienali in piuma ed i cuscini laterali in piuma sono di serie. La base ed i piedi in legno di faggio sono di serie. Per le finiture in foglia oro ed in foglia argento considerare la maggiorazione come da listino.

This is a partially covered sofa which can be in leather or fabric . This is an armchair with a frame made on pantograph, hand finished beech wood. Non deformable polyurethane foam upholstery. Back padded with goose feather. Reversible seat cushion with down filling and Super Soft System. Beechwood seat and feet.

On request you can have gold or silver leaf with a surcharge.

Диван с частично съемными чехлами из кожи или ткани. Каркас из ели и многослойной фанеры тополя. Доступ к каркасу – через молнию, расположенную на чехле под диваном. Наполнение: недеформируемый пенополиуретан разной степени жесткости. Подушки сидения с пружинами SOFT SYSTEM.

Подушки спинки с набивкой из гусиного пуха. В комплектацию дивана входят декоративные подушки с набивкой из гусиного пуха, а также цоколь и ножки из массива бука. За отделку золотой и серебряной фольгой взимается дополнительная плата согласно прайс-листу.

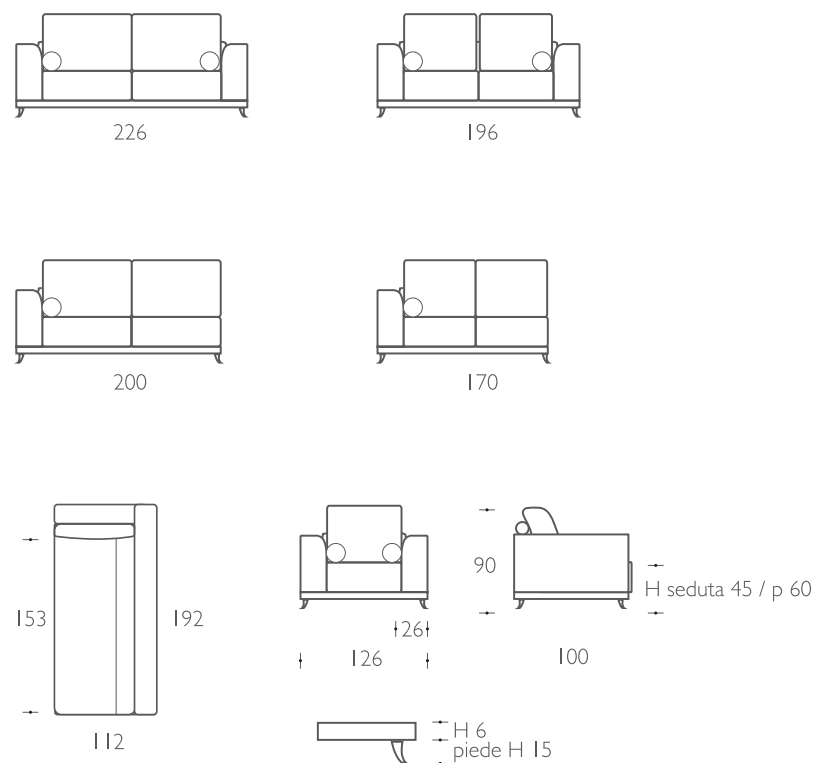

LEONARDO



Divano semisfoderabile nella versione tessuto e pelle, fusto in legno di abete e multistrato di pioppo ispezionabile tramite zip apribile sotto il divano. Imbottitura in poliuretano espanso indeformabile a quote differenziate, cuscino di seduta a molle con tipologia SOFT SYSTEM.

This is a partially covered sofa which can be in leather or fabric. The frame is made of multi-layer poplar wood and can be inspected on opening a zip underneath the sofa. Non-deformable polyurethane expanse padding at differentiated quotas, down seat cushions and springs with SOFT SYSTEM, reversible.

The cushions on top, the metal-acrylic trimmings applied to the skirt and the arm covers with bows are standard. There is also a bed version with a standard electro-welded support and H12 spring mattress.

Диван с частично съемными чехлами из кожи или ткани. Каркас из ели и многослойной фанеры тополя. Доступ к каркасу – через молнию, расположенную на чехле под диваном. Наполнение: недеформируемый пенополиуретан разной степени жесткости. Подушки сидения с пружинами SOFT SYSTEM.

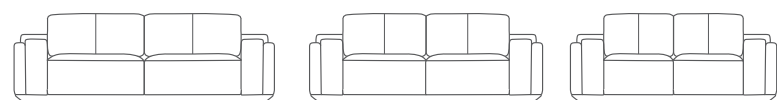

235

205

185

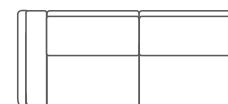

208

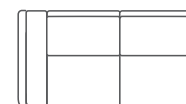

178

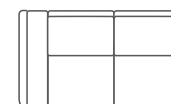

158

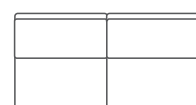

182

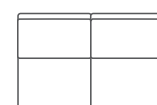

152

piede H 2



121

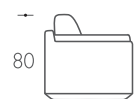

80

103

H seduta 43 / p 59

109



182



111



103



34



76

121

MAYA



Divano completamente sfoderabile nella versione in tessuto, mentre nella versione in pelle sono sfoderabili solo gli schienali e la seduta. Fusto in legno di abete e multistrato di pioppo ispezionabile tramite zip apribile sotto il divano. Imbottitura in poliuretano espanso indeformabile a quote differenziate, Cuscini di seduta a molle con tipologia SOFT-SYSTEM. Gli schienalini in piuma sono di serie.

Sofa with a completely removable covering in fabric version, while in leather version only the back and the seat are removable. Fir wood and poplar multilayer structure that can be checked by means of a zipper opening underneath the covering of the seat structure. Non-deformable polyurethane foam upholstery with different densities. Cushions with down filling and SUPER-SOFT-SYSTEM springs. Beechwood feet. The cushions are supplied as standard.

Диван с полностью съемными чехлами из ткани и частично съемными из кожи (только чехлы подушек сидения и подушек спинки). Каркас из ели и многослойной фанеры тополя. Доступ к каркасу – через молнию, расположенную на чехле под диваном. Наполнение: недеформируемый пенополиуретан разной степени жесткости. Подушки сидения с пружинами SOFT SYSTEM. Декоративные подушки спинки с набивкой из гусяного пуха входят в стандартную комплектацию дивана.



245



215



135

120



91

H seduta 45 / p 52

40

pouff



piede H 5

90

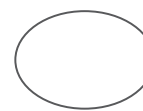

135

MONTECARLO



Poltroncina semisfoderabile nella seduta con struttura in legno di faggio tinteleggiato ciliegio, noce o altri colori a richiesta, e legno di rovere tinteleggiato wengè. Imbottitura in poliuretano espanso a quote differenziate, cuscino di seduta a molle con SOFT-SYSTEM.

Armchair with a semiremovable seat covering. The beechwood structure is available in different colours: walnut, cherry-wood, wengè and other upon request. Non-deformable polyurethane foam upholstery with different densities. Cushion with SOFT-SYSTEM spring filling.

Креслице с сиденьем с частично съемными чехлами. Каркас из бука, окрашенного под вишню, орех или по запросу в другие цвета, или из дуба, окрашенного под венге. Набивка из недеформирующегося пенополиуретана с дифференцированной плотностью. Подушки сиденья с пружинами с системой SOFT-SYSTEM.

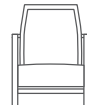

65

85

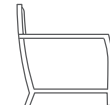

80

SAFIRA



Modello completamente sfoderabile, fusto in legno, abete e multistrato di pioppo, imbottitura in poliuretano espanso indeformabile a quote differenziate. Cuscini con seduta a molle con tipologia "Soft System" ed avanzamento elettrico motorizzato touch pad a sedute indipendenti posizionate su struttura in metallo.

Il modello Safira componibile non ha la versione letto. Il modello Safira con letto è privo di meccanismo touch pad.

Model with a completely removable covering. Fir wood and poplar multilayer structure. Non-deformable polyurethane foam upholstery with different densities. Soft-System sprung cushions and independent seats joined to a metal structure. The model is equipped with a Touch pad controlled electric mechanism. Safira model doesn't have a sofa bed version. The sofa bed doesn't have a touch pad controlled electric mechanism

Диван с полностью съемными чехлами. Каркас из ели и многослойной фанеры тополя. Наполнение: недеформируемый пенополиуретан разной степени жесткости. Подушки сидения с пружинами SOFT SYSTEM. Каждое сидение оснащено автономным механизмом выдвижения с сенсорным управлением touch pad.

Для данной модели предусмотрена версия диван-кровати, которая исключает наличие механизмов выдвижения.

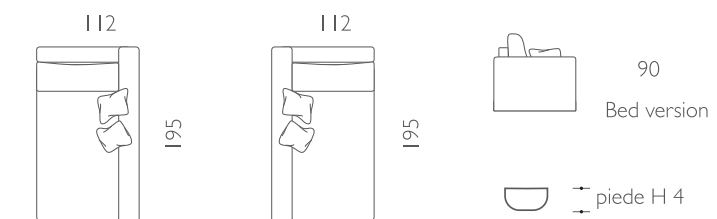
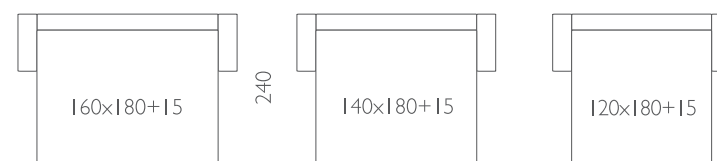
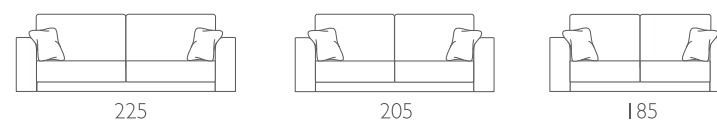
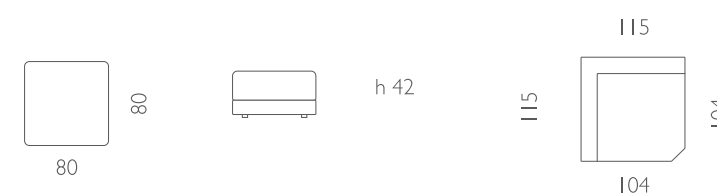
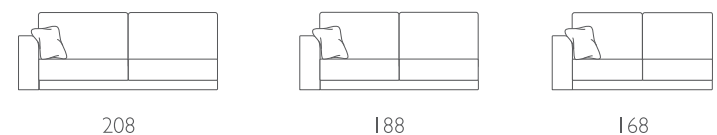
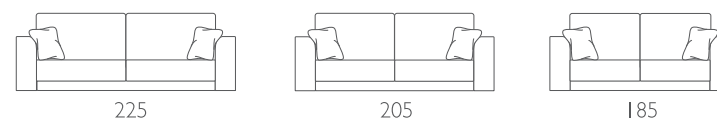

Il modello Safira componibile non ha la versione letto
Safira model doesn't have a sofa bed version
Для данной модели предусмотрена
версия диван-кровати

SALLY



Divano semifoderabile nella seduta, e schienalini in piuma d'oca. Fusto in legno di abete e multistrato di pioppo.

Imbottitura in poliuretano espanso indeformabile a quote differenziate, cuscini di seduta in piuma d'oca e molle con SUPER SOFT-SYSTEM. Piedi in legno di faggio.

Prevista la versione letto nei divani, con la sola rete elettrosaldata. Di serie materasso in poliuretano H 11 ad alta densità indeformabile con guscio in Aloe sfoderabile e lavabile.

Sofa with a partially removable covering on seat cushion Back cushions with goose feather Beech wood and poplar multiplayer structure. Non deformable polyurethane foam with different densities. Seat cushions with goose feather filling and Super Soft System springs. Beech wood feet. The sofa bed is provided with an electrowelded painted metal base and with a standard 11 cm high mattress made of high density non deformable polyurethane foam with removable and washable Aloe shell.

Диван с частично съёмной обивкой сиденья. Спинки на гусином пухе. Деревянный каркас выполнен из ели и многослойного тополя. Набивка из объемного недеформируемого полиуретана разной жесткости, подушки сиденья на гусином пухе и на пружинах Super Soft System. Ножки из бука.

Диван может поставляться и с раскладным механизмом, состоящим из электросварной сетки и матраса из недеформирующего полиуретана высотой 11 см. Матрас имеет высокую плотность и укомплектован съёмным стирающимся чехлом который пропитан составом алоэ вера.

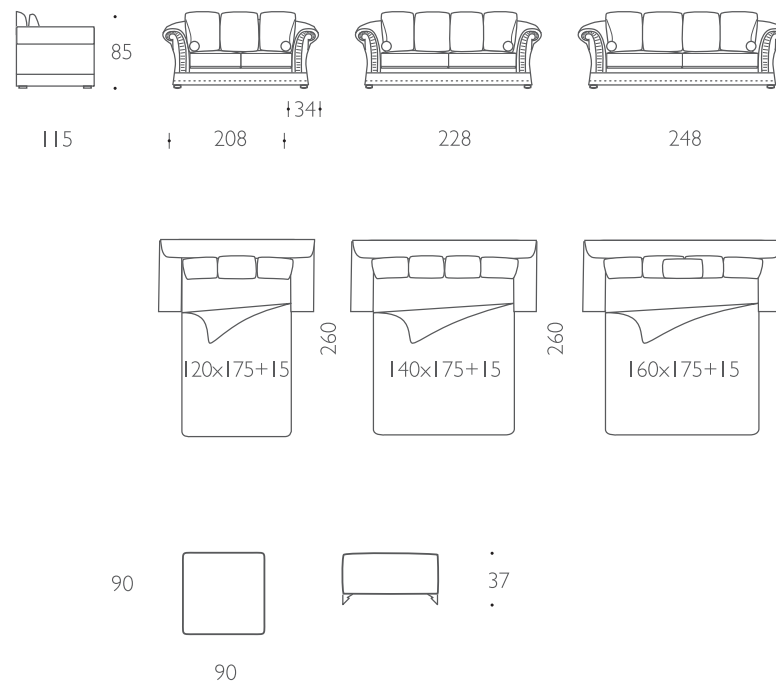

SINFONIA



Poltrona con fusto in legno, imbottitura in poliuretano espanso indeformabile a quote differenziate. Imbottitura cuscino a molle con SOFT-SYSTEM. Rivestimento in pelle o tessuto. Piedino in legno. La versione in tessuto ha il gonnellino di serie invece la versione in pelle prevede il piede a vista.

This is an armchair with wooden frame and non-deformable polyurethane expance padding at differentiated quotas. The spring cushion is padded with SOFT-SYSTEM. The covering is leather or fabric and the feet are wooden. The fabric version has a standard skirt whilst the leather version shows the feet.

Кресло с каркасом из дерева и набивкой из недеформируемого пенополиуретана с разными уровнями плотности. Подушки с пружинами с системой SOFT-SYSTEM. Обивка кожей или тканью. Ножка деревянная. Вариант, обитый тканью, стандартно поставляется с оборкой, а в варианте, обитом кожей, ножка остается на виду.

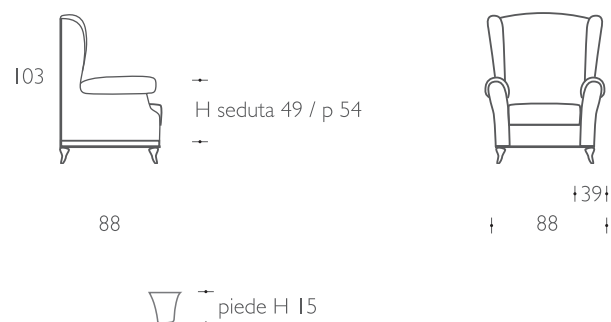

SIAMO PRESENTI NEL MONDO



We are worldwide :

Продукция нашей
компании представлена
в следующих странах:



Italy
Albania
Romania
Poland
Ukraine
Russia
Lithuania
Estonia
Lettonia
Kazakhstan
Libya
Lebanon

Montenegro
Serbia
Croatia
Greece
Cyprus
Iran
USA
Japan
Azerbaijan
Slovenia
UAE



Export Office & Show Room

Head Office & Factory

CLASSIC
COLLECTION

LUXURY
COLLECTION

Collezione
I Mediterranei
SILK FASHION

KEOMA

Matera Italy

Tel. +39 0835 339128 Fax +39 0835 339129
www.keomasalotti.it - info@keomasalotti.it

EXPORT OFFICE & SHOW ROOM

37053 Cerea - Verona Italy

Tel. +39 0442 321307 Fax +39 0442 325233
export@keomasalotti.it
Skype: keoma.export

Photo: LEON Pesaro, FOTOGRAFH Pesaro

AD / Stylist : Centro Studi Keoma

Prepress: Selecta Matera

Print: Grapho5 Service Fano (PU)

All right reserved © 2015 Keoma

si ringraziano/thank

collezioni d'arte **SILVIA URBINATI**

(info@sylviaidea.com)

mobili **TURRI MOBILI** Carugo (Como)

complementi d'arredo **SVEVIA** Matera

oggettistica **MIGANI** Riccione

collezioni d'arte **BARJ-BUZZONI** Parma

EUROLUCE LAMPADARI per il lampadario

Barocco collection alle pag: 20-25, 58, 59

illuminazione:

MASCA Firenze

